

FAUDI

Filtersysteme



Infografik: H. Decher

FAUDI Filtersysteme GmbH
Oberursel, Im Diezen 4
1938-1991

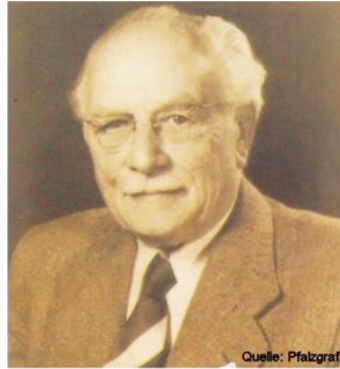

Quelle: Pfalzgraf



Quellen: FAUDI

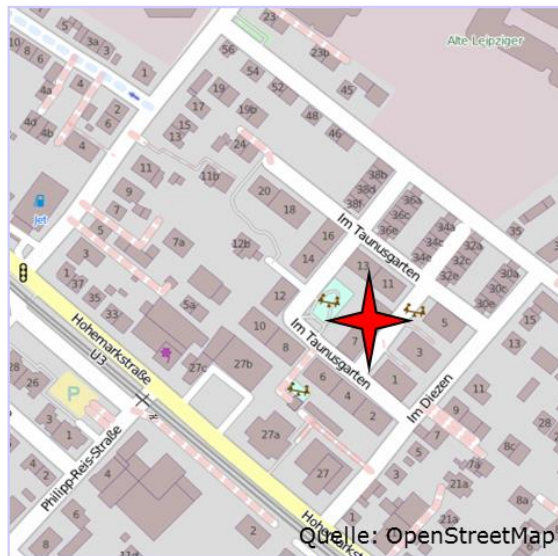

Quelle: OpenStreetMap

**FAUDI Feinbau GmbH
Im Diezen 4**

Herstellung von Filtern, insbesondere für Flugzeugbetankung und Mineralölwirtschaft

1938 Gründung der Produktionsgesellschaft Faudi Feinbau GmbH in Oberursel (Taunus), ca. 75 Mitarbeiter

1941 Fritz Faudi wird zum Wehrwirtschaftsführer ernannt

1945 350 Mitarbeiter. Beschlagnahme des unzerstörten Werkes in Oberursel durch Amerikaner.

1945 Unterbringung in Turnhalle Gartenstraße (Korfstraße). 8 Mitarbeiter

1945 – 1946 Umzug nach Ackergasse 9. Produktion auf Glöcknerwiese („Jugendherberge“). 15-20 Mitarbeiter

1950 Freigabe des beschlagnahmten Werkes

1950 Ehrenbürgerschaft der Stadt Falkenstein an Fritz Faudi

1950 Erweiterung der Produktpalette um den Bereich Kühlschmierstoff-Filtration

1955 Tod von Fritz Faudi

1969 Errichtung der „Fritz und Margot Faudi Stiftung“
Stiftungskapital ist der Wert der Firma Faudi. (Zweck der
Stiftung: Die Gewinne gehen an die TH Darmstadt und sind
zweckgebunden für Forschungen, die der Reinhaltung von
Boden, Luft und Wasser dienen.)

1976 Übernahme durch Atlantik Gerätebau, Stadtallendorf

1991 Verkauf der Faudi Feinbau GmbH an die Fa. Mahle/Knecht
Filterwerke GmbH, Stuttgart, ca. 270 Mitarbeiter

1972 Firma Mahle übernimmt den Stuttgarter Filterhersteller Knecht

1994 180 Mitarbeiter

1997 Umzug von Oberursel (Taunus) nach Stadtallendorf, 170
Mitarbeiter, Umsatz: 43 Mio. DM (21 Mio EUR)

2000 Das Werk in Oberursel wird niedergelegt, der Boden wird
saniert und Wohnungen werden errichtet.

2006 *Watz Hydraulik, Lollar, übernimmt FAUDI GmbH, 65
Mitarbeiter*

Weiterführende Informationen: www.ursella.org



FAUDI Verwaltung ca. 1995



FAUDI Produktion ca. 1995



Quelle: H.Knobloch

Blick in die Montagehalle 1985



Quelle: H.Knobloch

Konstruktion (später durch CAD ergänzt 1985)



Prüfstand für
Filterwasser-
abscheider zur
Flugbetankung



FAUDI Konstruktionsbüro



FAUDI Waschkaue

Freistempel sind auch Firmengeschichte



Quelle: Paul Dinges, Rosbach



FAUDI Gelände 2011



FAUDI Gelände 2011

Zeittafel

- 1875 Fritz Faudi geboren in Grenzach/Lörrach
- 1893 Studium des Maschinenbaus in Chemnitz
Lehr- und Wanderjahre in der Automobilindustrie
- 1905-1914 Gründung der 1. Firma »Fritz Faudi
Spécialitiés pour l'Automobile« in Brüssel
Wichtige Teile für Kraftwagen
- 1914 Kriegsfreiwilliger
- 1916-1920 2. Firma in Köln
Rüstungsgüter
- 1921 3. Firma in Köln
Fabrikation von Automobilteilen aller Art
- 1921-1952 Gründung und Betrieb des eigenständigen
Faudi-Ingenieurbüros
- 1921-1950 Zusammenarbeit mit der Fa. Ehrenreich
Geräte mit Faudi-Kugelgelenken
- 1924-1945 Zusammenarbeit mit der Fa. Rheinmetall
Kardanwelle und Kardangelenke
Entwicklung Stoßdämpfer mit Luftfederung

- 1933-1945 Zusammenarbeit mit der Fa. Vereinigte Deutsche Metallwerke (VDM)
Luftfederbein und Luftbremsen
- 1933-1955 Zusammenarbeit mit der Fa. Turner's Motor Manufacturing (England)
Luftfederbein
- 1934-1951 Zusammenarbeit mit der Fa. Aircraft Components Ltd. (England)
Hydraulische Fernbetätigungsanlage
Hydraulischer Grubenstempel für den Bergbau
- 1940-1945 Zusammenarbeit mit der Fa. M.R.C. (London)
Hydraulische Fernbetätigungsanlagen
- 1936-1967 Zusammenarbeit mit der Fa. Rellumit (Paris)
Filtersysteme
Großfilter für die Betankung von Flugzeugen
- 1938-1991 Gründung und Betrieb der eigenen Produktionsgesellschaft Faudi Feinbau GmbH in Oberursel (Taunus)
Hochleistungsfilter für Treibstoffe und Schmieröl
Großfilter für Tauchanlagen und die Chemische Industrie
Grubenstempel aus Aluminium
- 1955 Planung der Fritz und Margot Faudi-Stiftung
- 1955 Tod von Fritz Faudi in Oberursel
- 1969 Errichtung der Stiftung
- 1991 Verkauf der Faudi Feinbau GmbH an die Fa. Knecht Filterwerke GmbH

F. FAUDI

SPÉCIALITÉS POUR L'INDUSTRIE AUTOMOBILE

CERCLES DE PISTONS EN FONTE
SPÉCIALE MARTELÉE.
BOULONS ET TÊTES GRAISSEURS
À GRAISSE CONSISTANTE.
BREVETÉS ET DÉPOSÉS EN TOUS PAYS.

TÉLÉPH. A 9069.
TÉLÉGR. FAUDI-BRUXELLES.

PARIS, LONDRES, BERLIN
FRANCFORT, MILAN
VIENNE

ATELIERS:
BRUXELLES, 68/70 Rue de Waelhem.
PARIS, Rue Fontarabie.
LIEGE, Belgique.

BRUXELLES, den 30. Nov. 1914.
37, RUE NAVEZ.

FAUDI 1914 in Brüssel

Faudi & Klauser ^{G.m.b.H.} Köln a.Rh

Fabrik für Feinmechanik / Maschinen- und Apparatebau

Fernsprecher: A 1956, A 1957.

Drahtnachrichten: Präzision Köln.

Zahlstellen:

Dresdener Bank, Köln,
Bankhaus Joh. Ohligschläger, G.m.b.H., Aachen,
Postcheckamt Köln Nr. 50898.

Bahnstation: Köln - Bonnfor

Güteranfuhr:

Gr. Spitzengasse 63-67

Weißgerbereckgasse, den 31. März 20.

Quelle: K. Pfalzgraf

FAUDI 1920 in Köln

F. FAUDI . VDI

INGENIEURBÜRO

R. B. Nr. 0/0671/5101

Lizenzbau unter Faudi-Patenten in Deutschland, England, Frankreich, Japan

D. R. P. und AUSL.-PAT.



Lizenznehmer und Lizenznehmer der Faudi-Sondererzeugnisse

A. Ehrenreich & Cie., Düsseldorf-Oberkassel
Faudi-Kugelpentole und Langgestänge
Rheinmetall-Borsig A.-G., Werk Sömmerda i. Thür.
Faudi-Rohrkarrenwellen und R.-F. Kardangelente
Vereinigte Deutsche Metallwerke AG, Frankfurt-M.
Faudi-Federpolen, Knetschrauben, Hydraulik für Flugzeuge
Telekin Gesellschaft für Fernbetätigung m. b. H.,
Baden-Oos
Fernbetätigung mit Felleflex-Kabel, Faudi-Mauch-Fernbetätigungen
Turners Manufacturing Co. Ltd. Wolverhampton,
England
Fusi Denki Seizo Kabushiki Kaisha, Tokyo, Japan
Reilumit, Etablissements Muller, La Garenne —
Colombes (Seine)
Faudi-Müllermischerungs-Flüssigkeitsfilter, Großfilter für Tank-
anlagen
Bank-Konto: Deutsche Bank, Filiale Frankfurt/Main
Postcheckkonto: Amt Köln 137 27
Fernruf. Amt Königstein i. T. 301

Ihre Abl. u. Zeichen

Ihre Nachricht vom

Meine Zeichen

Falkenstein-Taunus, den 15.2.55
bei Frankfurt/Main

Quelle: K. Pfalzgraf

FAUDI 1955

Patente von Fritz Faudi

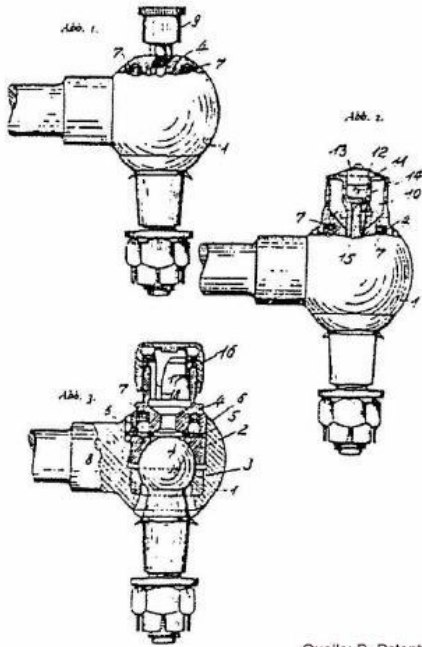

Quelle: D. Patentamt

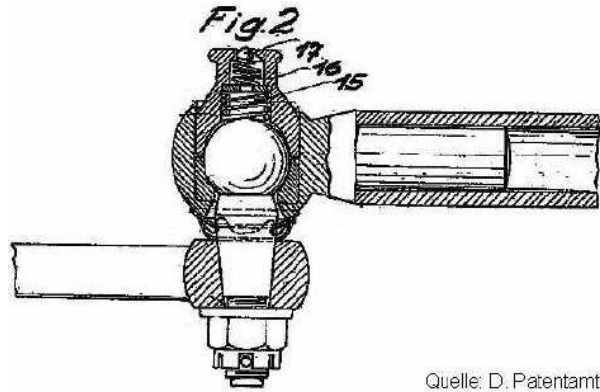

Quelle: D. Patentamt

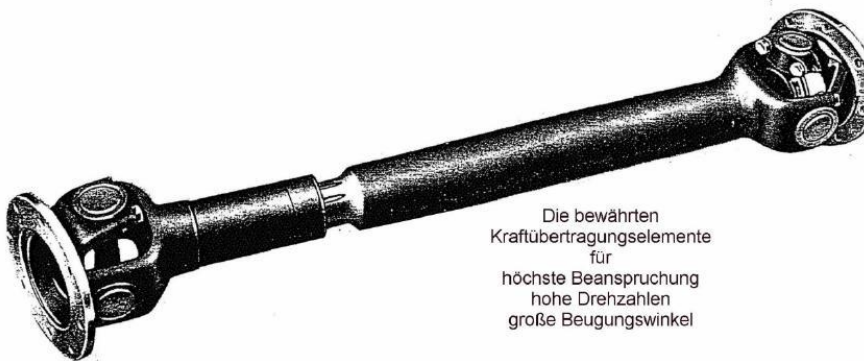

Die bewährten
Kraftübertragungselemente
für
höchste Beanspruchung
hohe Drehzahlen
große Beugungswinkel

Quelle: K. Pfalzgraf

F. FAUDI • VDI KRONBERG

INGENIEURBÜRO BEI FRANKFURT AM MAIN

Sondererzeugnisse für die Luftfahrt

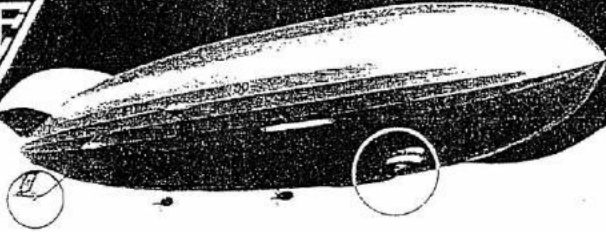

LZ 129 Puffergerät

nach Angaben der Luftschiffbau Zeppelin G.m.b.H., Friedrichshafen, unter Verwendung von VDM-Faudi-Federbeinen, mit pneumatischer Betätigung der Hochziehvorrichtung für das Fahrwerk durch Steuerschaltung Bauart VDM-Faudi.

Lieferwerk:

Vereinigte Deutsche Metallwerke A.-G., Frankfurt a. M. - Heddernheim.

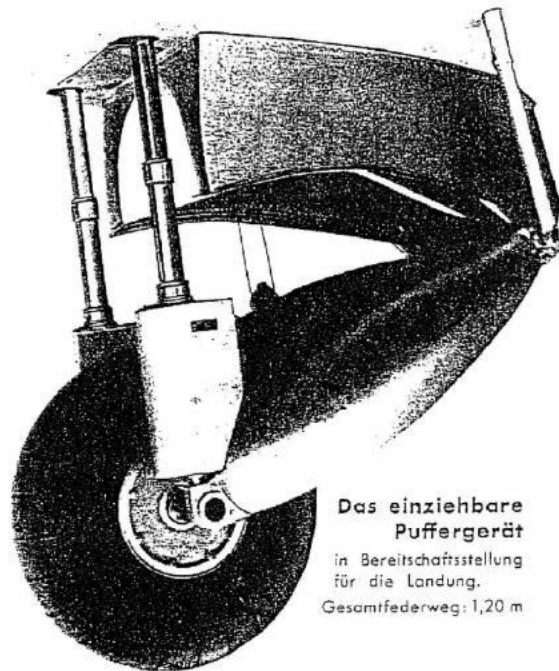

Das einziehbare Puffergerät

in Bereitschaftsstellung für die Landung.
Gesamtfederweg: 1,20 m

FAUDI-Flugzeug- und FAUDI-Autobauteile

liefern:

- Vereinigte Deutsche Metallwerke A.-G., Frankfurt-M.**
 - Faudi-Flugzeugfederbeine, pneumatisch, hydraulisch, mit Schraubenfeder.
 - Faudi-Knickstreben, komplett einziehbare Fahrwerke,
 - Faudi-Fahrwerke für Autogiros, Einbeinfahrwerke für Tiefdecker,
 - Faudi-Stoßdämpfer für Segelflugzeuge,
 - Hydraul. und pneumat. Fernbetätigung von Flugzeugbauteilen.
- A. Ehrenreich & Cie., Düsseldorf-Oberkassel**
 - liefern für Triebwerk, Steuerwerk, Fahrwerk usw.:
 - Faudi-Winkelgelenke mit Zusatzsicherung (Din. Kr. 1802),
 - Nachstellbare Winkelgelenke und Achsialgelenke,
 - Faudi-Gabelgelenke, auch nachstellbar,
 - Faudi-Gummigelenke, einbaufertige Gestänge und Streben.
- Rheinmetall-Borsig A.-G. Werk Sömmerda bei Erfurt**
 - Faudi-Rohrkardanwellen, ausgewuchtet,
 - R-F Kardangelenke und -Wellen, einbaufertig,
 - R-F Gelenkwellen für Flugmotorenprüfstände usw.
 - R-F Kardangelenke für Propeller-Kopiertrasmchinen.



Quelle: K. Pfalzgraf

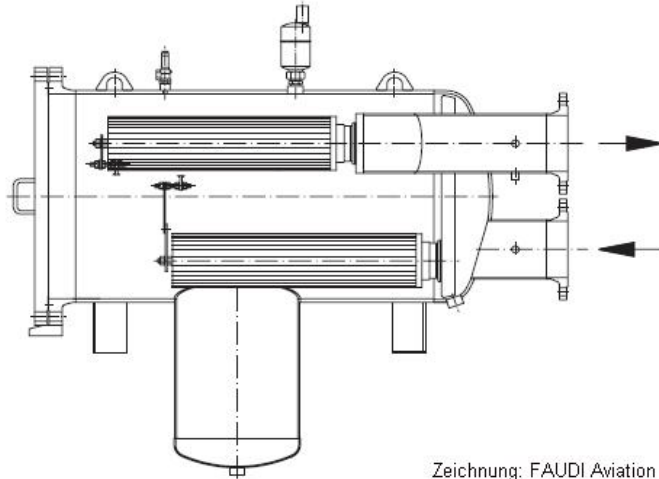

Zeichnung: FAUDI Aviation



Foto: FAUDI - aviation



**Arbeitskreis
Industrie und Handwerksgeschichte**



Industrie

*Diese Firmengeschichte kann als .PDF-Datei
unter
www.Ursella.Org
in A4 bzw. A5
ausgedruckt werden*

Dank an die Mitarbeiter dieser Beschreibung

- AUDI- Aviation, Stadt Allendorf
- Jürgen Fischer. ArGVObu, Oberursel
- Paul Dinges, Rodheim
- Hermann Schmidt, Oberursel
- Helmut Knobloch, Berlin
- Frau Pfalzgraf, Oberursel
- Stadtarchiv, Oberursel

Erstellt von: Erstellt von: Helmut Knobloch, Berlin
Hermann Schmidt, Oberursel

FAUDI Filtersysteme GmbH
Oberursel, Im Diezen 4
1938-1991



Arbeitskreis
Industrie und Handwerksgeschichte



Industrie

*Diese Firmengeschichte kann als .PDF-Datei
unter
www.Ursella.Org
in A4 bzw. A5
ausgedruckt werden*

